

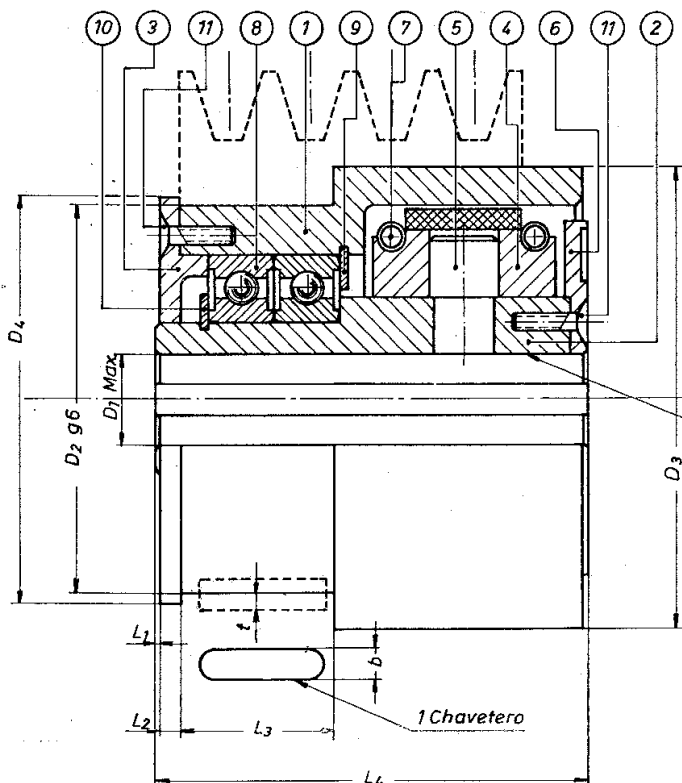

## EMBRAGUE AUTOMÁTICO CENTRÍFUGO DE ARRANQUE EN VACÍO SERIE “A” (PARA POLEA)



### IDENTIFICACIÓN DE REPUESTOS

- 1: CAMISA
- 2: NÚCLEO
- 3: TAPA
- 4: MASA
- 5: BULÓN ARRASTRE
- 6: TAPA
- 7: RESORTE
- 8: RODAMIENTO
- 9: ANILLO SAENGER
- 10: ANILLO SAENGER
- 11: TORNILLO

Se puede regular el tiempo de aceleración añadiendo o quitando masa centrífuga, según convenga reducir o aumentar respectivamente dicho tiempo.

### CHAVETEROS S/DIN 6885

Nuestras unidades se suministran, normalmente sin taladro y ranur, para su aplicación sobre el arbol correspondiente, pero a indicación del cliente podemos hacer estos trabajos cargando a parte el coste de los mismos.

- El motor arranca en vacío
- Evita averías por sobrecargas o atascamientos
- Permite la utilización de motores de menos potencia
- Elimina con ventaja los accesorios eléctricos

- En motores de explosión, puede quedar automáticamente desembragado a la velocidad de ralentí.

Tamaño	DIAMETROS				LONGITUDES				fijación polea	
	Max D1	g6 D2	D3	D4	L1	L2	L3	L4	b	t
A0	18	75	90	80	1	4	29	85	6	2.5
A1	25	90	104	95	1	5	33	96	6	2.5
A2	30	95	115	100	1	6	37	106	6	2.5

Tamaño	POTENCIAS MÁXIMAS EN C.V SEGÚN LA VELOCIDAD DE GIRO EN R.P.M															
	750	950	1200	1450	1700	1900	2000	2250	2500	2700	2900	3000	3200	3500	3800	4000
A0		0.147	0.296	0.5	0.82	1.2	1.4	2	2.7	2.9	3.1	3.2	3.4	3.8	4	4.3
A1	0.2	0.4	0.8	1.5	2.25	3.2	3.6	4.5	5	5.5	5.9	6	6.5	7	7.7	8
A2	0.25	0.5	1.13	2	3.25	4.5	5.25	7.5	10	10.7	11.6	12	12.7	14	15	16

Las potencias indicadas en la tabla permiten sobrecargas del 20% sobre sus valores. Para aplicaciones más duras, consultar nuestras tablas de coeficientes de seguridad.

En casos que el embrague se utilice como limitador de par y esté expuesto a largos periodos de resbalamiento, deberán consultar a nuestro departamento técnico para que, previo estudio del calor disipado elija el tamaño adecuado.