



Renom

Constructora Española de Maquinaria, S.A.

C.I.F. A-08-047.300

Ctra de Ribes, 50 – 08591 AIGUAFREDA (Barcelona)

Apdo. 1255 – Tef +34 93 844 00 00 y +34 93 844 22 44 – Fax: +34 93 844 21 12

<http://www.cemsa-renom.com> e-mail: info@cemsa-renom.com

EMBRAGUE MANUAL DE DISCOS MÚLTIPLES SERIE EDME PARA TRABAJO EN SECO.

- DISPOSICIONES DE MONTAJE -

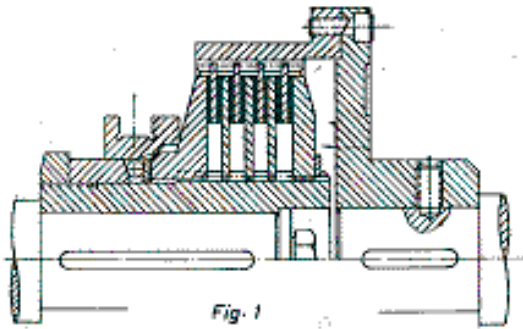

La disposición de montaje de la figura número 1, constituye la forma básica para la instalación de nuestro embrague entre ejes coaxiales. Esta forma es la que denominamos “Embrague con brida T”. Su construcción es enteramente normal y se suministra según las dimensiones indicadas en su respectiva hoja técnica. Clásicamente, se emplea en los montajes en que la alineación, tanto en sentido transversal como angular, está asegurada por el acoplamiento del elemento conductor al receptor mediante una brida de centraje u otra forma similar.

otra forma similar.

Como es natural, se puede instalar entre elemento motriz y máquina independiente, sin que esté unidos por ningún dispositivo de centraje; pero en este caso, debe efectuarse la instalación cuidando con esmero de centrar o alinear ambos árboles con precisión, tomando las precauciones necesarias, dando a las bases de fijación suficiente robustez, para que no se verifiquen variaciones en dicha alineación con el transcurso del tiempo, por su funcionamiento.

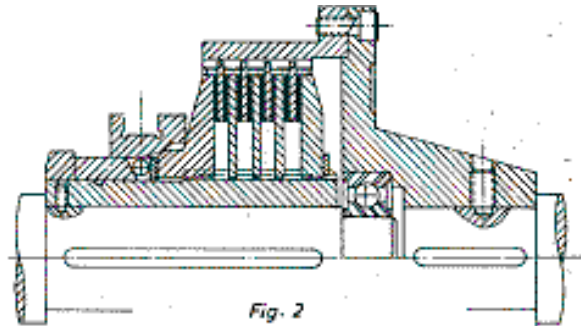

El montaje de la figura nº2 constituye una variante muy simple de la disposición de la figura nº1. En este acoplamiento, el rodamiento intercalado entre la brida motriz y el árbol receptor, hace la función de asegurar un perfecto centraje entre ambos cuerpos en sentido transversal. Esta variante con rodamiento estanco es muy adecuada para transmisiones ligeras, hasta unos 60 mKg, aproximadamente. Como es natural, el árbol motor no deberá ser sensible a la carga que pueda recibir a través del rodamiento estanco y se deberá tener especial cuidado, al momento de fijar los chasis que soportan los árboles conductor y receptor, de no causar ninguna tensión mecánica en sentido transversal y angular apretando un cuerpo sobre el otro. La ignorancia de este punto podría causar la rápida destrucción del rodamiento o la rotura del árbol receptor por flexión.

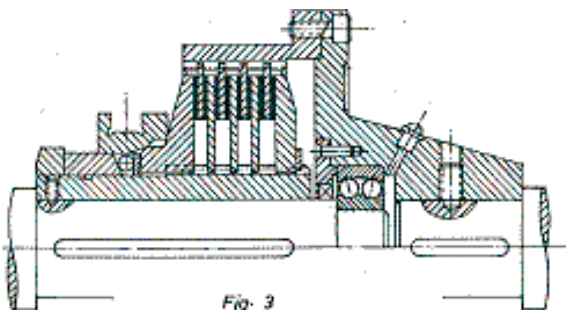

Sirven para la figura número 3 las mismas observaciones que hemos expuesto para la figura número 2, y la única variación la constituye el tipo de rodamiento y forma de retener la grasa dentro de su capacidad. Este rodamiento permite cargas muy superiores a la anterior, y a su vez, pequeñas desviaciones angulares, lo que da una mayor tolerancia de maniobrabilidad al momento de montar, por lo que lo hace indicado para accionamientos



Renom

Constructora Española de Maquinaria, S.A.

C.I.F. A-08-047.300

Ctra de Ribes, 50 – 08591 AIGUAFREDA (Barcelona)

Apdo. 1255 – Tef +34 93 844 00 00 y +34 93 844 22 44 – Fax: +34 93 844 21 12

<http://www.cemsa-renom.com> e-mail: info@cemsa-renom.com

pesados. En esta disposición tenemos realizaciones de hasta 1800 mKg. de par torsor.

Tanto en el caso de la figura nº2 con en el de la figura nº3, podemos suministrar bajo pedido las bridas especiales con los rodamientos montados.

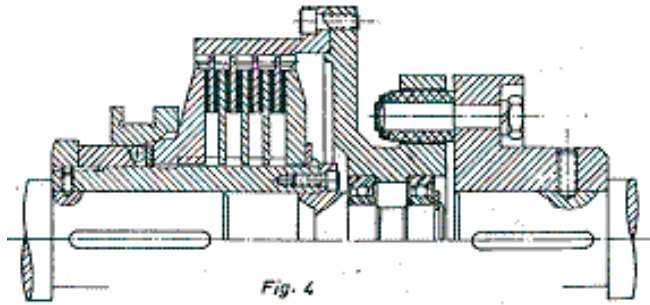

trabajos de alineación, y han de ser tolerados ciertos valores de desplazamiento. Esta forma se construye bajo encargo partiendo de algunos elementos estandarizados.

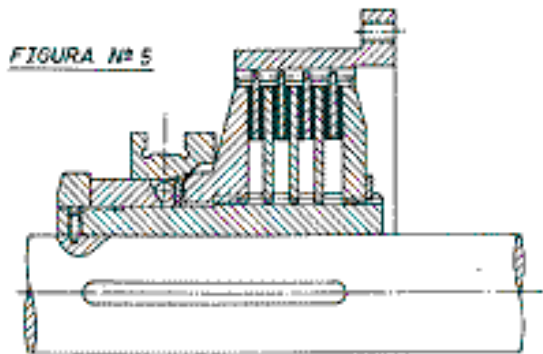

En la figura nº5 se amparan básicamente las formas constructivas representadas por las figuras que siguen. A esta forma la denominamos “Embrague sin brida T” y se suministra según las indicaciones de su respectiva hoja técnica.

La figura nº6 corresponde a una aplicación de nuestro embrague tomando fuerza de un volante de un motor de combustión. Insistimos, nuevamente en este caso, en la necesidad de una alineación sin errores. Esta misma aplicación puede también realizarse de forma parecida a la fig nº 4 pero con el plato de acoplamiento en forma de brida para aplicar directamente sobre el volante.

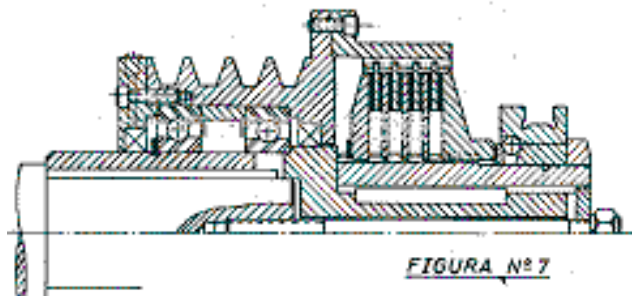
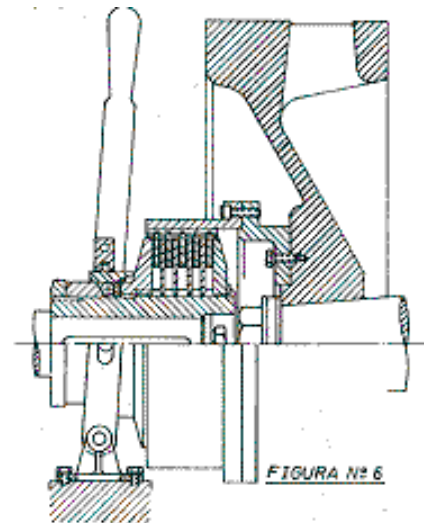

La figura nº7 viene a solucionar de una forma muy simple y eficaz todos aquellos problemas que se plantean en una transmisión por poleas o ruedas de cadena. Gracias a esta disposición, cuando es necesario transmitir potencia, a través de un embrague, de un árbol a otro paralelo, por el sistema de correas o cadena sin fin, ya no es preciso intercalar una transmisión intermedia, sino que habilitando un manguito como el del



Renom

Constructora Española de Maquinaria, S.A.

C.I.F. A-08-047.300

Ctra de Ribes, 50 – 08591 AIGUAFREDA (Barcelona)

Apdo. 1255 – Tef +34 93 844 00 00 y +34 93 844 22 44 – Fax: +34 93 844 21 12

<http://www.cemsa-renom.com> e-mail: info@cemsa-renom.com

dibujo, y montado sobre éste el embrague y la polea, queda establecida la transmisión. Esta forma tiene la ventaja de posibilitar la aplicación de un embrague completamente normal, siendo los únicos especiales el manguito y, la polea que, como es natural siempre deben construirse atendiendo a las solicitudes de cada caso concreto.

Este conjunto puede montarse de forma indistinta sobre el árbol motor o receptor; pero cuando es posible aconsejamos se ensamble sobre el árbol conducido. De esta manera, la polea se halla constantemente en movimiento de rotación, mientras que el manguito y el cuerpo principal del embrague sólo girarán cuando el embrague esté conectado; así se evita el rozamiento que implica el patín, colocado en la dola de accionamiento, cuando el embrague permanece desconectado.

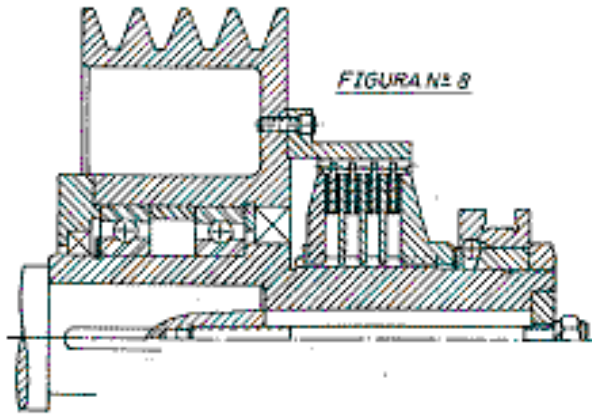

La figura nº8 es una aplicación idéntica a la anterior y únicamente varía su forma constructiva. en algunos casos la construcción del manguito, taladro y ranurado del embrague (fig nº 7), resulta más costoso que construir un núcleo como el de la fig nº 8. Para estos casos, cuando se dispone de tiempo suficiente es preferible construir como esta última figura.

La figura nº9 corresponde al montaje clásico del embrague sobre un embarrado del que puede tomarse fuerza para uno o varios accionamientos, montando uno o varios embragues. De esta forma, sale la disposición representada por las figuras nº 10 y 11.

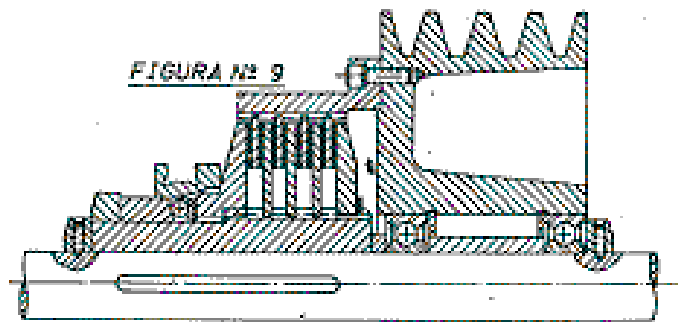

La figura nº 10 corresponde a una toma de fuerza por polea, para el accionamiento de una bomba hidráulica que alimenta un motor de la misma naturaleza, el cual a su vez, impulsa un cabrestante marino o maquinilla de pesca.



Renom

Constructora Española de Maquinaria, S.A.

C.I.F. A-08-047.300

Ctra de Ribes, 50 – 08591 AIGUAFREDA (Barcelona)

Apdo. 1255 – Tef +34 93 844 00 00 y +34 93 844 22 44 – Fax: +34 93 844 21 12

<http://www.cemsa-renom.com> e-mail: info@cemsa-renom.com

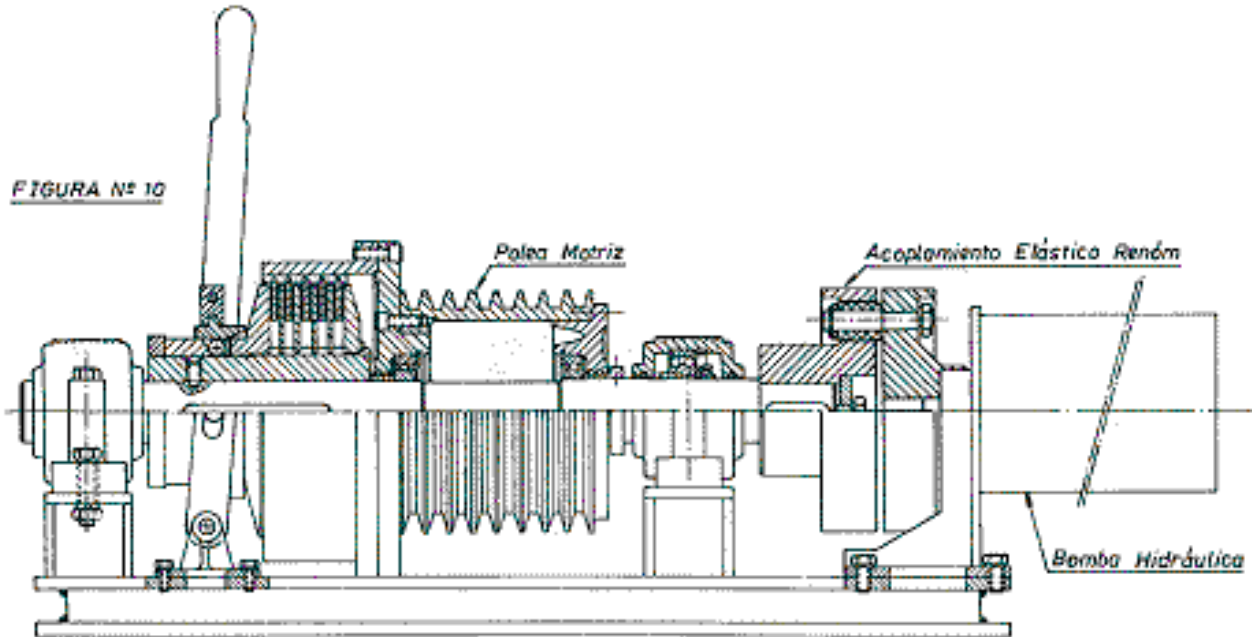

Esta disposición de montaje y accionamiento constituye la solución para todos aquellos casos que la toma de fuerza del elemento accionado (en este caso una bomba), está escasamente dimensionado para poder soportar el momento flector y carga que implicaría el montar sobre su árbol el conjunto embrague-polea, de forma semejante a la que se representa por las figuras nº 7 y 8.

En este caso, la polea que está unida al envolvente del embrague, se halla constantemente en movimiento de rotación sobre los rodamientos que la soportan, y sólo se transmite movimiento al eje de la bomba cuando se acciona la palanca del embrague. No se puede hablar en términos absolutos, ya que la posibilidad de adoptar unas u otras formas de montaje está condicionada a la posibilidad que hay, en cada caso y aplicación concreta, de armonizar unas características dimensionales con las capacidades torsionales; pero por nuestra experiencia en este tipo de accionamientos, podemos adelantar que generalmente es aconsejable adoptar esta forma cuando el momento de transmisión estático es superior a 60 mKg.

Para la construcción de este tipo de montaje, partimos de unos elementos estandarizados: Acoplamiento elástico, embrague de discos, palanca de accionamiento, soportes, etc; más otros elementos: Poleas, bancadas, árbol de transmisión, etc; que es necesario contruirlos especialmente, para que respondan a las exigencias o solicitudes de cada caso particular. El cliente que tenga necesidad de algún montaje similar, puede optar por dos soluciones: Pedir la transmisión completa montada sobre la bancada como la representada por el dibujo o similar, o bien pedir solo los elementos estandarizados para construir el resto de la transmisión en sus talleres. No obstante, aconsejamos a nuestros clientes encarguen las transmisiones completas, habida cuenta de la gran cantidad de posibles soluciones que tenemos ya resueltas en nuestro archivo que nos familiarizarán con este tipo de construcciones, pues el construir conjuntos unitarios es peciales no supone ninguna distorsión en nuestra fabricación normal, ya que disponemos de efectivos dedicados exclusivamente a este fin.



Renom

Constructora Española de Maquinaria, S.A.

C.I.F. A-08-047.300

Ctra de Ribes, 50 - 08591 AIGUAFREDA (Barcelona)

Apdo. 1255 - Tef +34 93 844 00 00 y +34 93 844 22 44 - Fax: +34 93 844 21 12

<http://www.cemsa-renom.com> e-mail: info@cemsa-renom.com

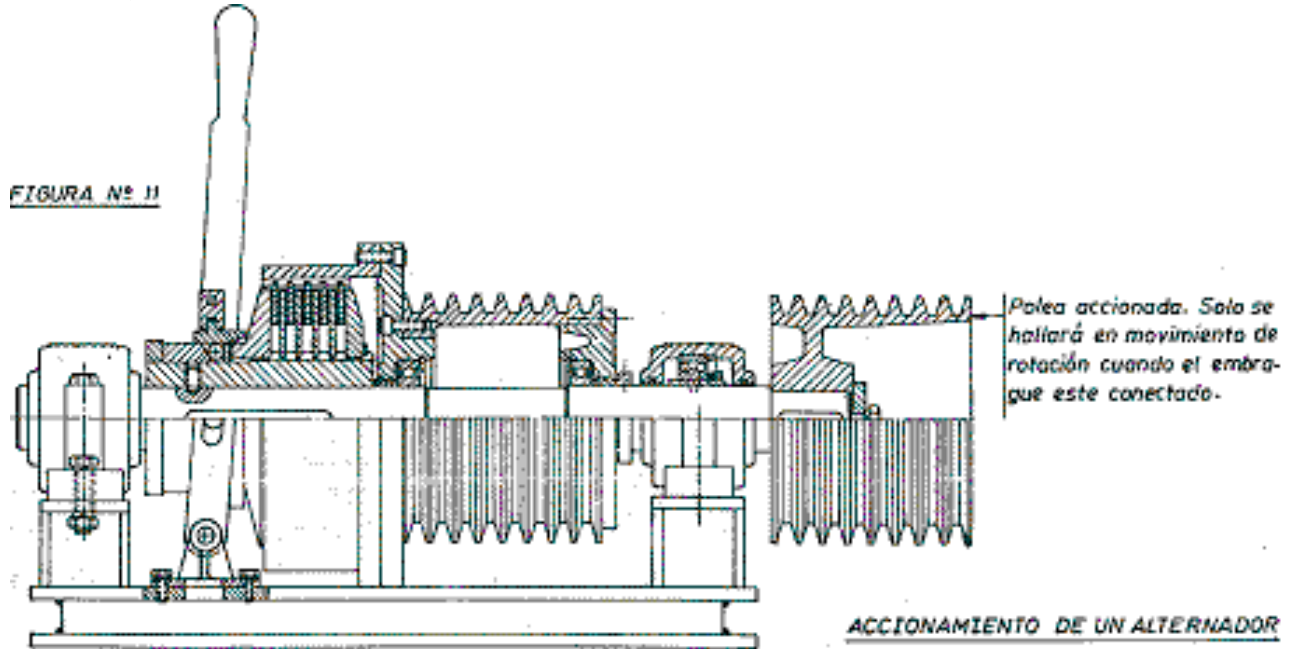

La figura nº11 corresponde a otra disposición similar a la anterior pero con salida por polea en vez de acoplamiento.

A continuación se muestran otras posibles disposiciones, figuras 12 y 13.

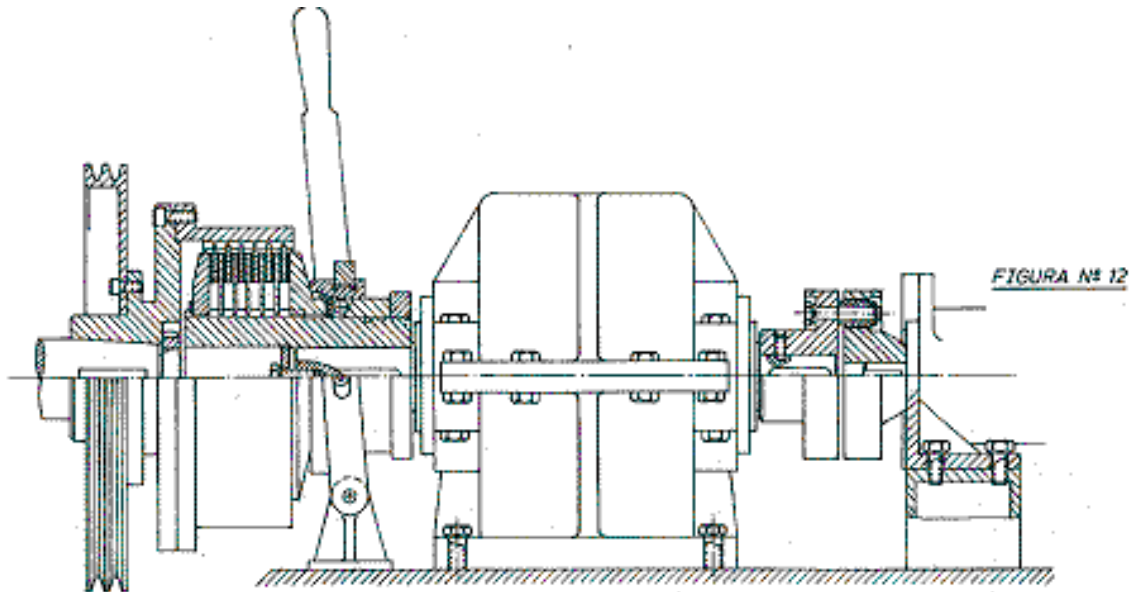



Renom

Constructora Española de Maquinaria, S.A.

C.I.F. A-08-047.300
Ctra de Ribes, 50 - 08591 AIGUAFREDA (Barcelona)
Apdo. 1255 - Tef +34 93 844 00 00 y +34 93 844 22 44 - Fax: +34 93 844 21 12
<http://www.cemsa-renom.com> e-mail: info@cemsa-renom.com

FIGURA Nº 13

